

Držač za viseći ormarić

vidljiv, za pričvršćenje gornjih ormarića

- Visoka stabilnost.
- Nosivost 200 kg po gornjem ormariću.
- Za šine, kuke - i pogodan za vješanje tereta.
- Veliko trodimenzionalno podešavanje.
- Jednostavna montaža sa Wüpfast-vijcima.
- Desno i lijevo upotrebljiv.
- Izvedba: plastika.

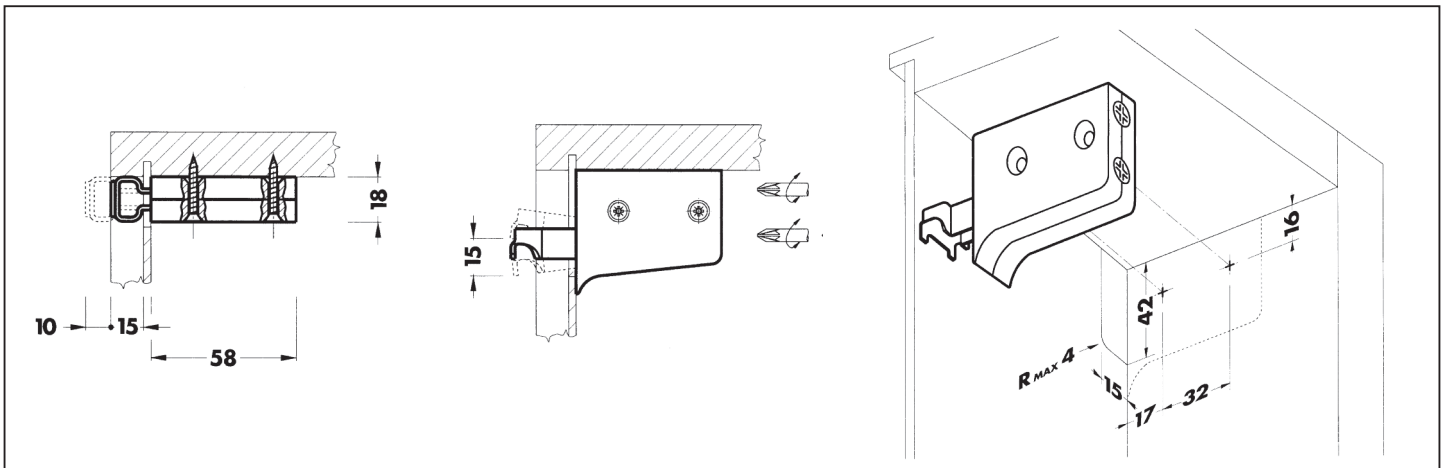

Izvedba	Art.-Nr.	Pak./kom.
bijelo (RAL 9010)	0683 713	50
slonova kost (RAL 1015)	0683 714	

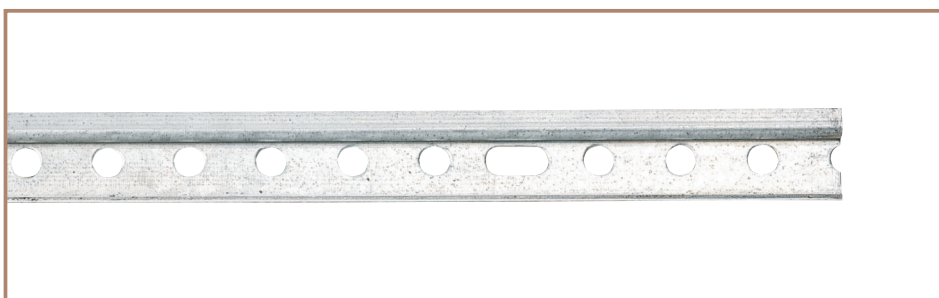

Šina za pričvršćenje

za pričvršćenje ormarića

- Izvedba: čelik pocinčan.
- Perforirana.

Dužina mm	Art.-Nr.	Pak./kom.
2500	0683 712 3	10
47	0683 712 5	100

Koristi se kuka vijak Art.-predbroj. 0276.