

# Lagana kruna za bušenje otporna na udar

## Brza i lagana kruna za bušenje.

Inovativna kruna za bušenje otporna na udar za upotrebu sa udarnom bušilicom i elektro-pneumatskim čekićem do 4 kg.



### Područja primjene

- Zidovi kao npr. zid od pune i šuplje cigle, gas betona, vapneno-pješčanih blokova, prirodnog kamena u zavisnosti od čvrstoće.
- Za prodore sanitarnih, protočnih, kanalizacionih, ventilacionih cijevi i cijevi za grijanje i vodu sa i bez izolacije, prekidače i razvodne kutije, odvod pare (kuhinje) itd.

### Prednosti

- Kompletно novorazvijeni zubi od tvrdog metala ① sa asimetričnim rasporedom i oštrougaonom geometrijom.  
→ znatno veći kapacitet drobljenja, agresivno ponašanje pri bušenju i zato je 20% brža od komercijalnih kruna.
- Specijalna lagana izvedba  
→ do 10% manja težina za bolje rukovanje i ugodan rad.
- Reducirana debljina zida (stjenke), specijalna transportna spirala ② i obrub na vijencu sa zubima ③.  
→ bolje i brže transportovanje prašine i nus produkata bušenja, manje trenje i samim tim manje trošenje i duži životni vijek.
- Dvije asimetrično raspoređene rupe na zidu krune.  
→ lakše skidanje sa prihvatne drške, lakše vađenje isječka iz unutrašnjosti krune i time prikladnija za korištenje.

Ø-krune mm	Broj zuba	Dubina bušenja mm	Art.-Nr.	P/kom
25	4	50	<b>0632 410 025</b>	1
30	6		<b>0632 410 030</b>	
35			<b>0632 410 035</b>	
40			<b>0632 410 040</b>	
45			<b>0632 410 045</b>	
50			<b>0632 410 050</b>	
68			<b>0632 410 068</b>	
82	<b>0632 410 082</b>			
90	<b>0632 410 090</b>			
100	8		<b>0632 410 100</b>	
112		<b>0632 410 112</b>		

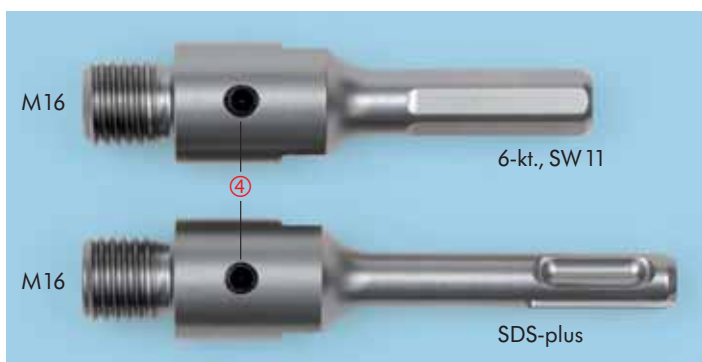

## Prihvat

- Sa upuštenim, unutrašnjim 6-kant podesivim vijkom ④ SW3 za borer za centriranje  
→ **nema opasnosti od povreda zbog nepostojanja stržućih (izbačenih) komponenti.**
- Komplet sa unutrašnjim 6-kant ključem SW3 za zamjenu borera.

Izvedba	Dužina mm	Art.-Nr.	P/kom
6-kt., SW 11 za bušilicu	90	<b>0632 401 015</b>	1
	220	<b>0632 401 016</b>	
	370	<b>0632 401 017</b>	
SDS-plus prihvatna drška za elektropneumatsku bušilicu	105	<b>0632 401 020</b>	1
	220	<b>0632 401 021</b>	
	370	<b>0632 401 022</b>	

## Borer za centriranje

- Sa oštricom od tvrdog metala.



Ø-borera mm	Dužina mm	Art.-Nr.	P/kom
8	120	<b>0632 401 001</b>	1