

ZAVRŠNI PRSTENOVI ZA ČELIČNU UŽAD (SAJLE)

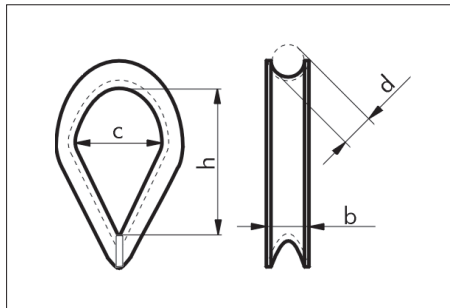

DIN 6899, BF,
Iaka izvedba

Čelik pocinčan, plavo pasiviran (A2K)

| Najveći Ø sajle d mm | b mm | h mm | c mm | Art.-Nr. | Pak./ kom. |
|-------------------------|------|------|------|----------------|---------------|
| 3,0 | 5,5 | 19 | 12 | 0522 35 | 25/50 |
| 4,0 | 6,5 | 21 | 13 | 0522 4 | 25/50 |
| 5,0 | 6,5 | 23 | 14 | 0522 5 | 25/50 |
| 6,0 | 7,5 | 25 | 16 | 0522 6 | 25/50 |
| 7,0 | 8,5 | 28 | 18 | 0522 7 | 25 |
| 8,0 | 10 | 32 | 20 | 0522 8 | 25/50 |
| 10,0 | 12,5 | 38 | 24 | 0522 10 | 1/25 |
| 12,0 | 15 | 45 | 28 | 0522 12 | 1/25 |
| 16,0 | 20 | 58 | 36 | 0522 16 | 1/10 |
| 18,0 | 22 | 64 | 40 | 0522 18 | 1/10 |
| 20,0 | 24,5 | 72 | 45 | 0522 20 | 1/10 |

Mogućnost ORSY® skladištenja

STEGE ZA ČELIČNU UŽAD (SAJLE)

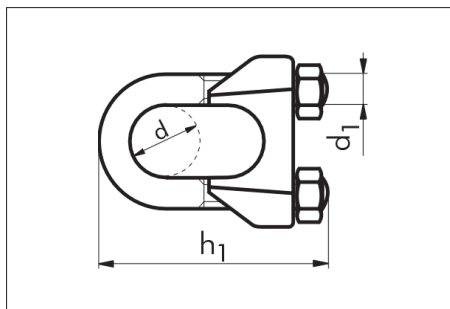

DIN 741

Čelik pocinčan, plavo pasiviran

Primjena:

Stegu za čeličnu užad montirati što bliže završnom prstenu, a za okrugle završne prstenove na udaljenosti od najmanje dvostrukog prečnika prstena. Stege međusobno razmaći na rastojanju od najmanje jedne debljine sajle. Pomična stezna čeljust mora uvijek biti postavljena na neopterećenom kraju sajle.

| Najveći Ø sajle | | d ₁ mm | h ₁ mm | Art.-Nr. | Pak./ kom. |
|-----------------|------|-------------------|-------------------|-----------------|---------------|
| Zoll | d mm | | | | |
| 1/8 | 3,0 | M 4 | 20 | 0520 18 | 50/100 |
| 3/16 | 5,0 | M 5 | 24 | 0520 316 | 50/100 |
| 1/4 | 6,5 | M 5 | 28 | 0520 14 | 50/100 |
| 5/16 | 8,5 | M 6 | 34 | 0520 516 | 50/100 |
| 3/8 | 10,0 | M 8 | 42 | 0520 38 | 25 |
| 7/16 | 11,0 | M 8 | 42 | 0520 716 | 25 |
| 1/2 | 13,0 | M 10 | 55 | 0520 12 | 10/25 |
| 5/8 | 16,0 | M 12 | 63 | 0520 58 | 10 |

Mogućnost ORSY® skladištenja