

## Separatori

### Za razdvajanje priljubljenih diskova ili točkova.

- Separator se upotrebljava kada zbog priljubljenosti nije moguće sigurno sa izvlakačem prihvatiti radni komad koji se izvlači.

Oštrice za razdvajanje se postavljaju na liniju razdvajanja dva dijela i onda pritišću jedna prema drugoj. Zahvaljujući klinastom obliku oštrica dijelovi se razdvajaju.

- Separator se također može upotrijebiti u slučaju tankih dijelova jer sila razdvajanja djeluje preko većeg područja. Izbjegavaju se neželjene deformacije ili oštećenja.

U ovom slučaju se oštrice separatora postavljaju ispod dijela koji treba razdvojiti sa ravnom površinom okrenutom nagore.

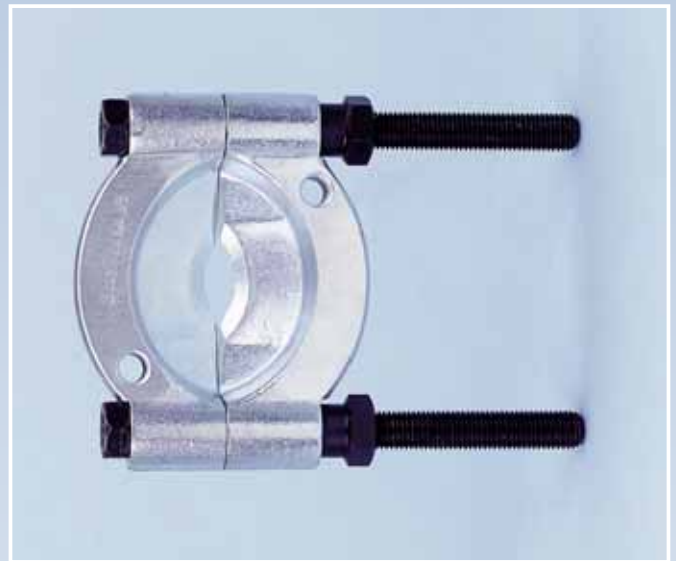
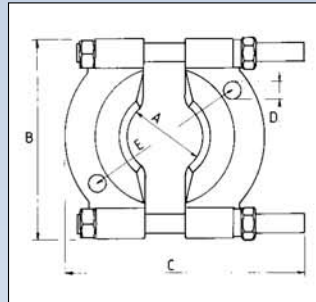

- Oštrice separatora kovane u kalupima i kaljene.
- Stezni vijci visoke čvrstoće.

A mm	B mm	C mm	D mm	E mm	za izvlakač	Art.-Nr.	
12-75	115	150	M10	78-130	0714 524 150	<b>0714 524 075</b>	1
22-115	165	230	M14	117-200	0714 524 200	<b>0714 524 115</b>	
25-155	210	290	M18	149-255	0714 524 300	<b>0714 524 155</b>	

## Izvlakači

### Za svlačenje dijelova u kombinaciji sa separatorom.

- Nakon uspješnog razdvajanja, vučne šipke izvlakača se zavrću u oštrice separatora i spajaju sa traverzom. Zatim se vreteno zavrće naspram vratila. Okretanjem vretena komad se blago i sigurno svlači.
- Nareckani vijci na vučnim šipkama omogućavaju veoma brzo podešavanje traverze bez alata.
- Traverza kovana u kalupu.
- Vreteno kaljeno i brunirano
- Vučne šipke velike čvrstoće.

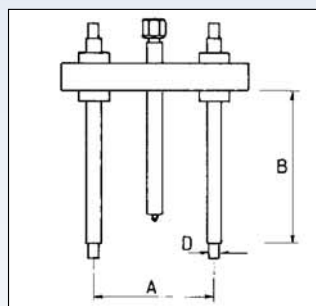

A mm	B mm			D mm	za separator	Art.-Nr.	
60-150	200	M18x1,5 mm	175 mm	19 mm	M10	0714 524 150	1
60-200	250	G 1/2" mm	170 mm	22 mm	M14	0714 524 115	
80-310	300	G 3/4" mm	280 mm	27 mm	M18	0714 524 155	