

Otvoreni dupli okasti ključ

sa zglobom

Izvedba: metrički.

Prihvati: POWERDRIV®, 6-ugaoni.

Materijal: krom-vanadijum čelik.

Površina: kromirana, mat.

Geometrija: nagib jedne strane 15°, 230° okretni zglob, jake glave za velika opterećenja, veza za duboko ležeće dijelove.

Primjena:

Specijalno dizajniran za teško pristupačne veze pod ograničenim uslovima, kao što su: 8 mm nipl za ozračivanje kočnica i kočioni vodovi.

9 mm nipl za ozračivanje kočnica, ozračivanje spojnice (VW Golf IV, Touran i modeli sličnog dizajna).

10, 11, 12 mm kočioni vodovi (VW, Ford, Opel, MB, BMW), servo upravljanje (VW Sharan, Seat Alhambra, Ford Galaxy), vijčani spoj uljnog voda servo pumpe.

13 mm kočioni vodovi (Ford, Rover, Saab).

13, 14, 17, 19 mm Bosch Common Rail VW, Mercedes, kao i vijčani spojevi vodova od skoro svih proizvođača klima uređaja, npr. Waeco, Denso, Bosch, Hella.

15 mm dizel vodovi Common Rail Volvo.

17 mm tempereturni senzor izduvnog gasa (Passat novi).

16, 18 mm uljni vodovi po novom ISO standardu, američka vozila, npr. Chrysler.

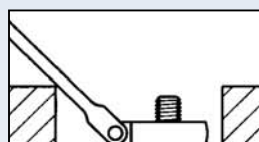
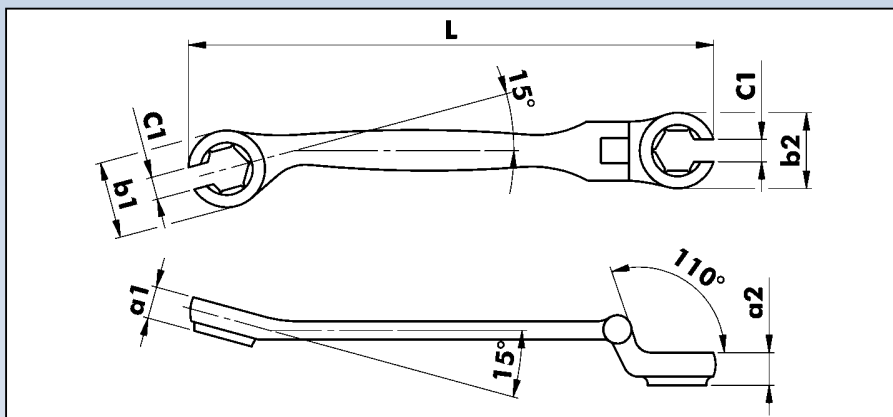

230° zglob omogućava fleksibilan rad, bez problema, čak oko prepreka.



Primjena

