

BAGLAMA-SISTEM TIOMOS

Tehničke informacije

Kriteriji testa za baglame

Funkcionalni testovi

Vertikalno statičko opterećenje

Dodatno opterećenje: 20 kg
Ugao otvaranja: max. -10°
Broj: 10

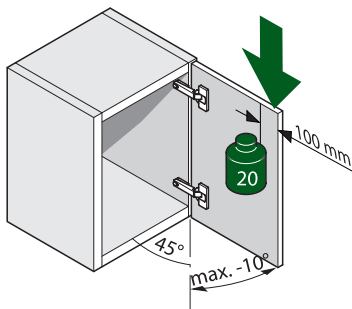

Horizontalno statičko opterećenje

Sila: 40 N
Broj: 10

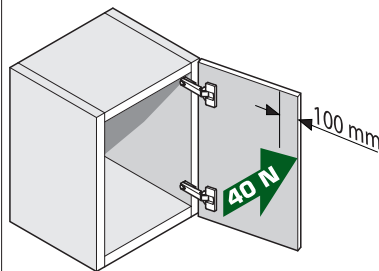

Test izdržljivosti

Ugao otvaranja: max. -5°
Ciklusi otvaranja i zatvaranja: 100 000

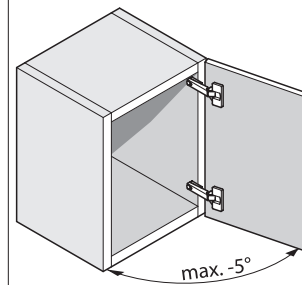

Testovi preopterećenja

Vertikalno

Dodatno opterećenje: 30 kg
Ugao otvaranja: max. -10°
Broj: 10

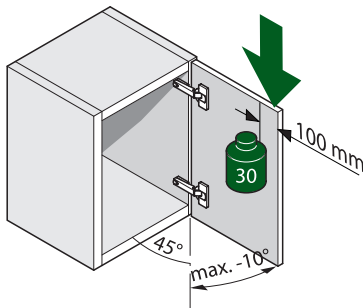

Horizontalno

Sila: 80 N
Broj: 10

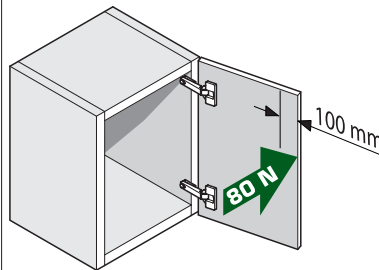

Test vrata

Težina ca. 5,2 kg

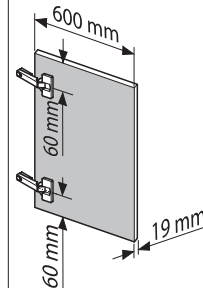

Test izdržljivosti na vlažnost, solni sprej

Na temelju DIN ISO 9227 i DIN 6270-2

