

GRUPA ZA PRIPREMU ZRAKA

Veličina 1

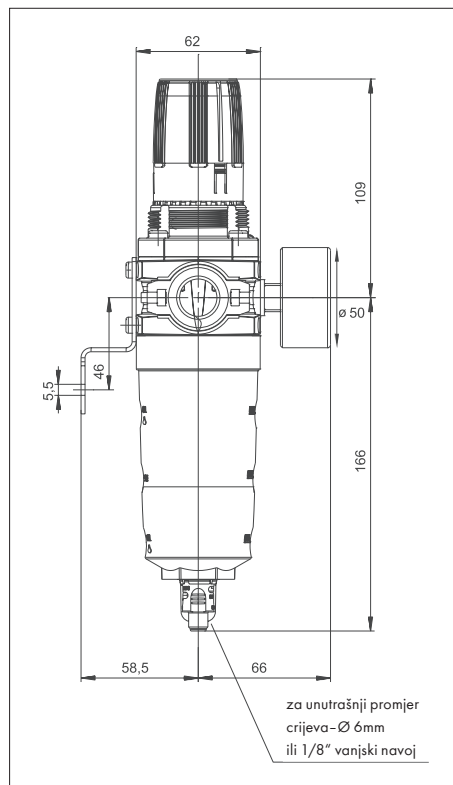

Veličina 2

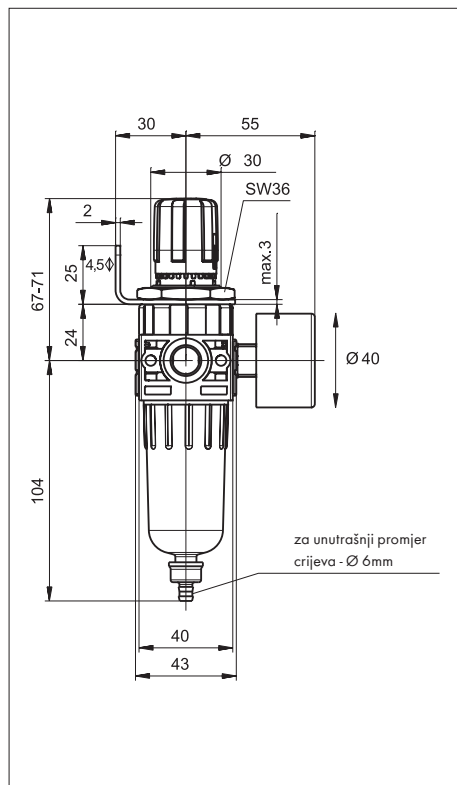

Prisprema grupa Filter/regulator-nauljivač, kombinacija

- 2-dijelni: filter/regulator plus nauljivač

Priključak	Protok zraka l/min	Opseg regulacije bar	Veličina	Art.-Nr.	Pak./kom.
1/4"	500	0,5-8	1	0699 003 14	1
1/2"	4.600	0,5-16	2	0699 003 12*	

* Sa Art.-Nr. 0699 838 (2 kom.) priključak sa 1/2" se reducira na 3/8".

Snadbijevanje pneumatskih alata sa čistim, reguliranim i nauljenim zrakom, čime se povećava učinak i dužina radnog vijeka alata.

Modularni sistem

Pojedinačne komponente odgovarajućih serija se mogu kombinovati po želji

Nema gubitaka protoka i nema problema sa zaptivanjem

Nije potreban dupli priključni element za vezu

Jednostavna montaža

Zidni nosač uključen u isporuku

Zahitjeva minimalan prostor

Izvedba u bloku

Visok stepen čistoće pripremljenog zraka

Filter element 5 µm

Upute:

Prisprema grupa se sastoji od tri elementa:

- Filter za čišćenje zraka od nečistoća i kondenzata.
- Regulator podešavanja radnog pritiska za optimalni učinak alata.
- Nauljivač snadbijeva priključene pneumatske uređaje sa finom uljnom maglom (vel. 1) ili sa nano uljnom maglom (vel. 2).

Savjet!

Prisprema grupa veličine 1 treba biti instalirana što bliže potrošaču, koliko je to moguće. Uljna magla se optimalno transportuje do 5 m. Prisprema grupa veličine 2 ima mogućnost da optimalno transportuje nano uljnu maglu do 40 m, i tako istovremeno snadbijeva nekoliko potrošača.

Dodatni artikli:

Specijalno ulje za pneumatske alate

Art.-Nr. 0893 050 5