

SISTEM OKVIRA LADICA SC/DW86

Tehničke informacije za ugradnju ladice u korpus

Dimenzije za ugradnju ladice po širini

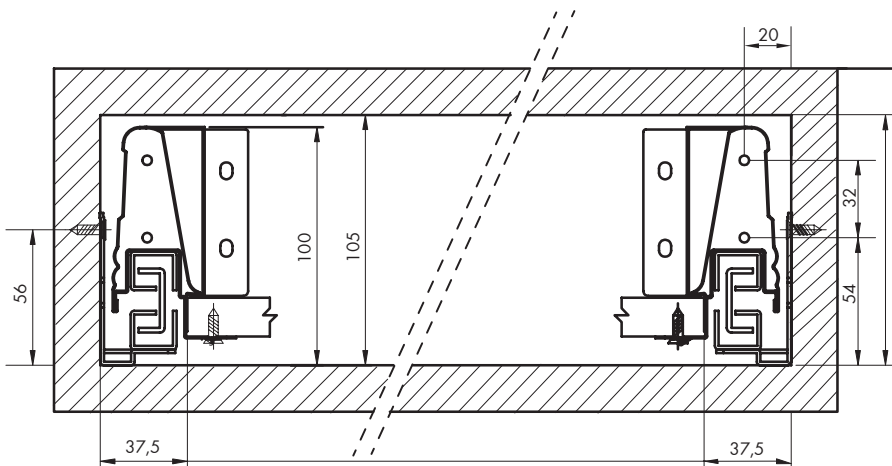

Dimenzije rezanja poda i zadnje strane ladice

Pod i zadnja strana ladice - ploča debljine 16 mm

Širina zadnje strane = USMK - $89 \pm 0,5$

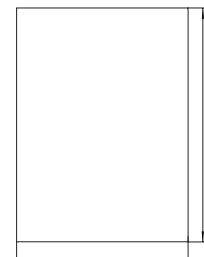
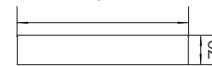

Dužina poda = Nominalna dužina - 5 mm

Širina poda = USMK - $75 \pm 0,5$

Mjere za ugradnju vodilica sa punim izvlačenjem

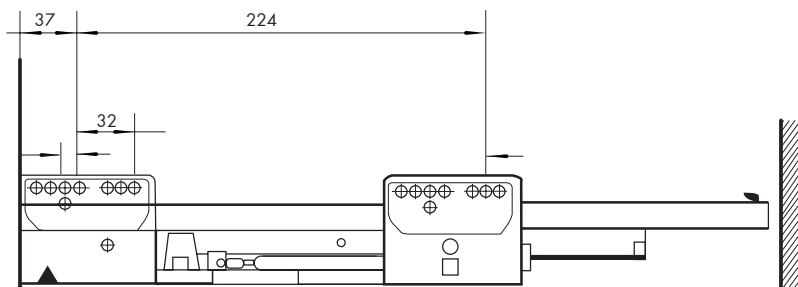

Detalj pričvršćenja korpusne šine na prednjoj strani ladice

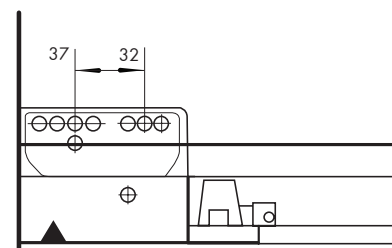

Montaža fronta ladice

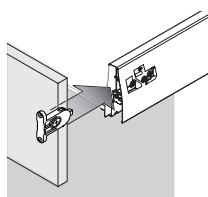

Spojnicu fronta umetnuti u rub stranice. Front ladice će automatski škljocnuti i fiksirati se.

Demontaža fronta ladice

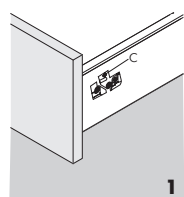

1. Odvijačem odvrnuti mehanizam za otključavanje (C) na obje strane ladice.

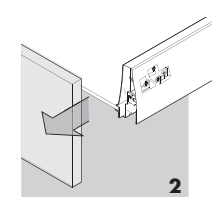

2. Front ladice (blenda) je otključan i možemo ga odvojiti. Kod upotrebe spojeva blende i poda ladice, iste otpustiti.

Podešavanje fronta ladice

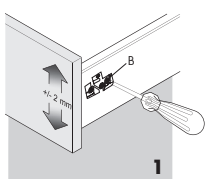

1. Otpustiti vijak (B), podesiti blendu pomoću ekscentra i ponovo pritegnuti vijak.

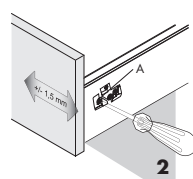

2. Podešavanje u stranu: okrenuti vijak (A)! Ponoviti postupak sa desne strane

Postavljanje i vađenje ladice

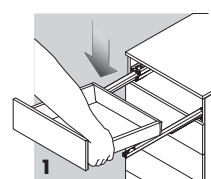

1. Izvući vodilice iz korpusa. Ladicu ubaciti preko vodilica ili ravno na korpusne šine

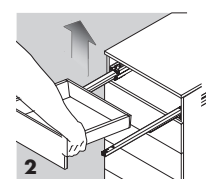

2. Podići ladicu za vađenje iz korpusa