

SISTEM OKVIRA LADICA SC/DW164

Tehničke informacije za ugradnju ladice u korpus

Dimenzije za ugradnju ladice po širini

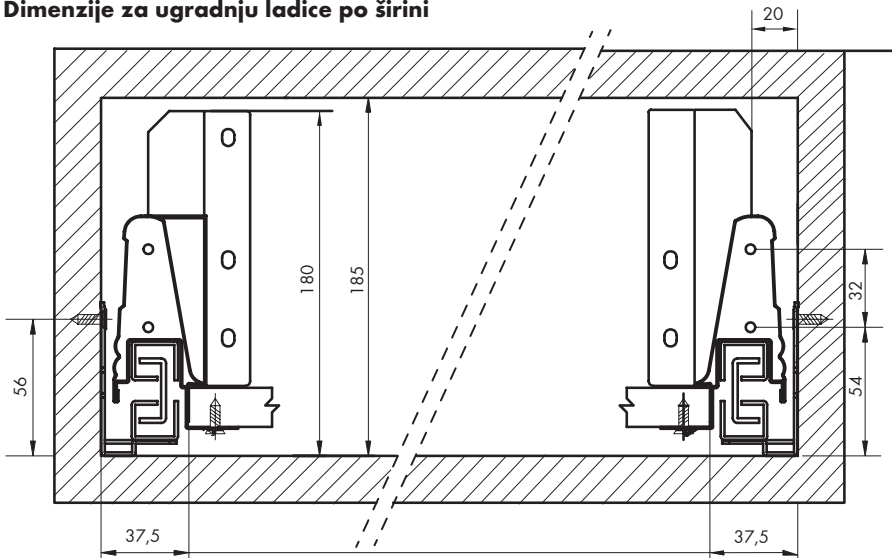

Dimenzije rezanja poda i zadnje strane ladice

Pod i zadnja strana ladice - ploča debljine 16 mm

Širina zadnje strane = USMK - 89±0,5

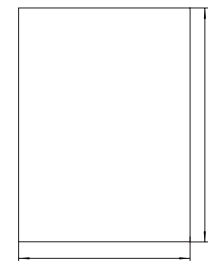
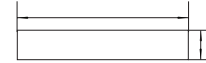

Dužina poda = Nominalna dužina - 5 mm

Širina poda = USMK - 75±0,5

Mjere za ugradnju vodilica sa punim izvlačenjem

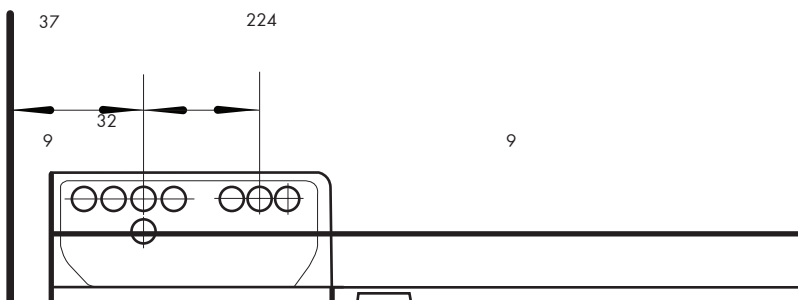

Detalj pričvršćenja korpusne šine na prednjoj strani ladice

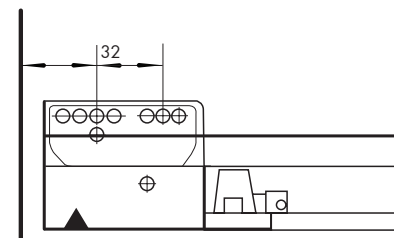

Montaža čela ladice

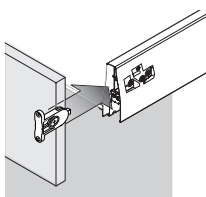

Spojnicu fronta umetnuti u rub stranice. Čelo ladice će automatski škljocnuti i fiksirati se.

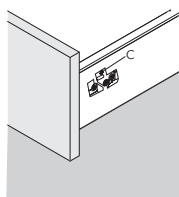

Odvijačem odvrtni mehanizam za otključavanje (C) na obje strane ladice.

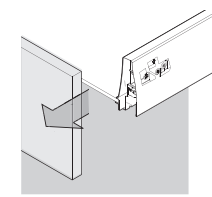

Front ladice (blenda) je otključan i možemo ga odvojiti. Kod upotrebe spojeva blende i poda ladice, iste otpustiti.

Podešavanje fronta ladice

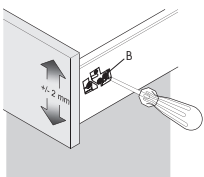

Otpustiti vijak (B), podesiti blendu pomoću ekscentra i ponovo pritegnuti vijak.

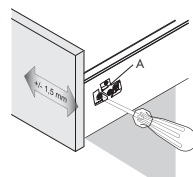

Podešavanje u stranu: okrenuti vijak (A)! Ponoviti postupak sa desne strane

Postavljanje i vađenje ladice

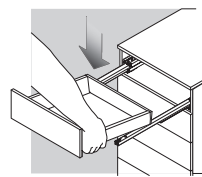

Izvući vodilice iz korpusa. Ladicu ubaciti preko vodilica ili ravno na korpusne šine

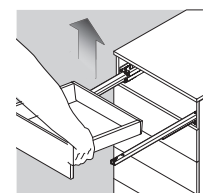

Podići ladicu za vađenje iz korpusa